

# Shower Chair Calf Support

## INSTALLATION AND USER'S INSTRUCTIONS

ART NOS. BB216-22MM, BB218-22MM, BB220-22MM

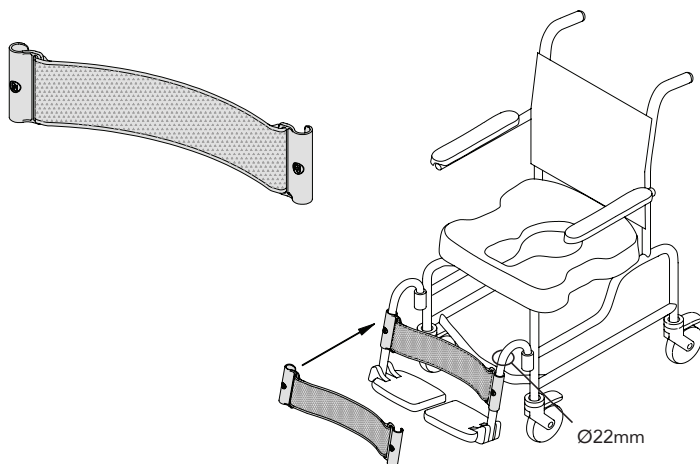

**⚠ WARNING!** If a serious incident occurs related to the use of this product, it should be reported to the manufacturer (Bodypoint, Inc.) and the local Competent Authority.

**PERIODIC SAFETY AND PERFORMANCE CHECKS:** To ensure user safety, this product must be checked periodically for function and signs of wear. If the product does not function correctly or if significant wear is found in the buckles, mounting points, webbing, padding, or stitches, stop using it and contact your supplier for qualified repair or replacement by Bodypoint. Under no circumstance should this product be altered or repaired by unqualified persons — health and safety depend on it!

**🧺🧼🧻🚫 REGULAR CLEANING:** Machine wash, hot, 60°C (140°F) using laundry detergent. Tumble dry, or drip dry. Do not iron.

**SCRAP/DISPOSAL:** Product is made of materials which can be disposed of safely without special precautions at the end of its useful life.

**WARRANTY:** This product carries a limited lifetime warranty against defects in workmanship and materials arising under normal use by the original consumer. Contact your supplier or Bodypoint for warranty claims.

For more information on Bodypoint products, and a list of distributors outside the USA go to [www.bodypoint.com](http://www.bodypoint.com).



Bodypoint Europe BV  
Kerkstraat 29  
7396 PD Terwolde  
The Netherlands



Medical  
Device

558 First Ave. S., Suite 300 | Seattle, WA 98104 | 206.405.4555 | 800.547.5716 | [www.bodypoint.com](http://www.bodypoint.com)

# Lægstøtte til bruserstol

## PÅSÆTNINGS- OG BRUGERVEJLEDNING

ART NOS. BB216-22MM, BB218-22MM, BB220-22MM

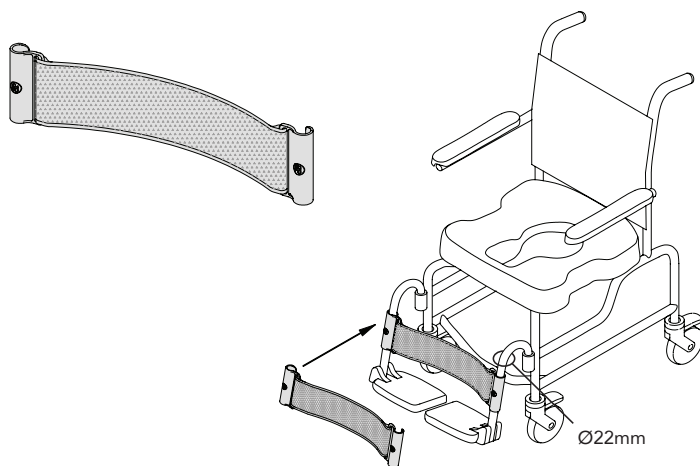

**⚠ ADVARSEL!** Hvis der forekommer en alvorlig hændelse i forbindelse med brugen af dette produkt, skal det rapporteres til producenten (Bodypoint, Inc.) og den lokale kompetente myndighed.

**VEDLIGEHOLDELSE:** Check regelmæssigt syningerne, remmene og polstringerne for tegn på slid. I tilfælde af betydeligt slid skal man kontakte sin forhandler ang. kvalificeret reparation eller udskiftning af Bodypoint. Af sundheds- og sikkerhedsgrunde må der under ingen omstændigheder foretages ændringer eller er reparationer på dette produkt af ukvalificerede personer!

**🧼🧺🧻 RENGØRING:** Maskinvask, varmt, 60°C (140°F) med vaskemiddel. Tørretumbles ved lav temperatur eller ved lufttørring. Må ikke stryges.

**SKROTNING/BORTSKAFFELSE:** Produktet er fremstillet af materialer, som kan bortskaffes sikkert uden særlige forholdsregler ved slutningen af dets levetid.

**GARANTI:** Med dette produkt følger en begrænset livstidsgaranti mod defekter på fabrikation og materialer, der opstår under normal brug af den oprindelige køber. Kontakt Deres Bodypoint-forhandler ved garantisager.

Der kan indhentes yderligere oplysninger om Bodypoint-produkter, samt en liste over distributører udenfor USA, på [www.bodypoint.com](http://www.bodypoint.com).



Bodypoint Europe BV  
Kerkstraat 29  
7396 PD Terwolde  
The Netherlands



# Suihkutuolin pohjetuki

ASENNUS- JA KÄYTTÖOHJEET

ART NOS. BB216-22MM, BB218-22MM, BB220-22MM

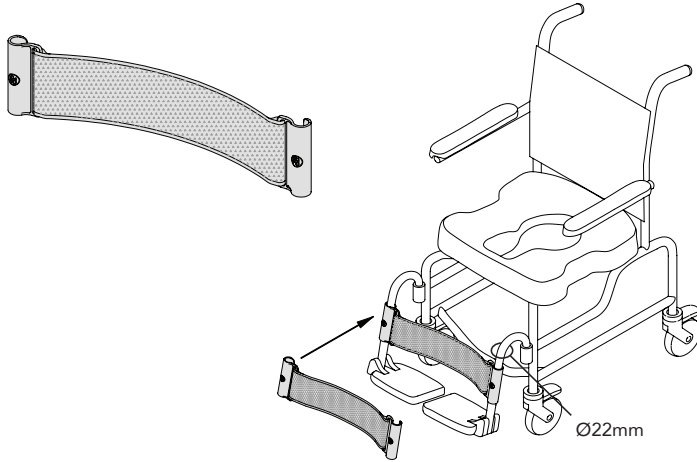

**VAROITUS!** Jos tuotteen käyttöön liittyen ilmenee vakava haittavaikutus, siitä tulee ilmoittaa valmistajalle (Bodypoint Inc.) ja paikalliselle toimivaltaiselle viranomaiselle.

**HUOLTO:** Tarkasta ajoittain kulumisen merkit neuloksissa, vyössä ja pehmusteissa. Mikäli joissakin osissa havaitaan merkittävää kulumista, käänny jälleenmyyjäsi puoleen Bodypoint:in korjausta tai vaihtoa varten. Epäpätevät henkilöt eivät missään tapauksessa saa muokata tai korjata tuotetta – se voi aiheuttaa terveys- ja turvallisuusriskejä!

**☒☒☒☒ SÄÄNNÖLLINEN PUHDISTUS:**

Kuuma konepesu, 60°C (140°F). Käytä pesuainetta. Rumpukuivaus tai kuivaus narulla. Älä silitä silitysraudalla.

**JÄTE/HÄVITTÄMINEN:** Tuote on valmistettu materiaaleista, jotka voidaan hävittää turvallisesti ilman erityisiä varotoimia käyttöiän lopussa.

**TAKUU:** Tällä tuotteella on rajoitettu elinikäinen takuu, joka koskee valmistus- ja materiaalivirheitä normaalissa, alkuperäisen ostajan käytössä. Käänny jälleenmyyjäsi tai Bodypoint puoleen takuuasioissa.

Halutessasi lisätietoja tästä ja muista Bodypoint-tuotteista sekä Yhdysvaltojen ulkopuolisista jälleenmyyjistä, vieraile sivulla [www.bodypoint.com](http://www.bodypoint.com).

**BP** Bodypoint®

EC REP

Bodypoint Europe BV  
Kerkstraat 29  
7396 PD Tenwolde  
The Netherlands

CE

MD

Lääkinnällinen laite

558 First Ave. S., Suite 300 | Seattle, WA 98104 | 206.405.4555 | 800.547.5716 | [www.bodypoint.com](http://www.bodypoint.com)

# Support pour mollet de la chaise de douche

INSTALLATION ET CONSIGNES UTILISATEUR

ART NOS. BB216-22MM, BB218-22MM, BB220-22MM

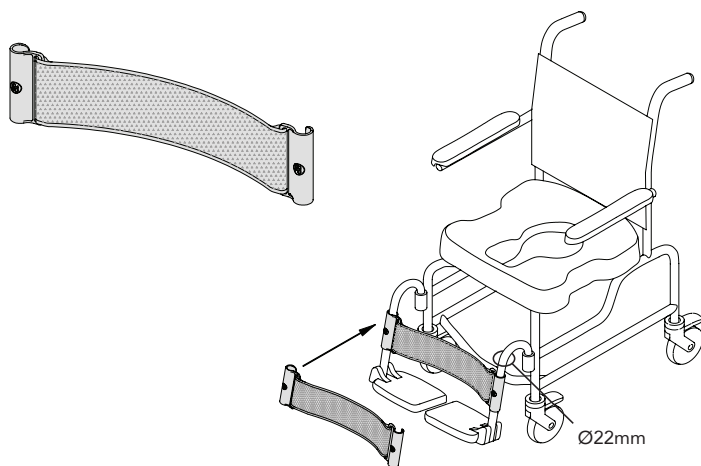

**⚠ ATTENTION !** Tout incident grave lié à l'utilisation de ce produit doit être signalé au fabricant (Bodypoint, Inc.) et à l'autorité locale compétente.

**ENTRETIEN :** Suveiller régulièrement les traces d'usure au niveau des coutures, des sangles et des coussinets. En cas d'usure importante, contacter le fournisseur pour obtenir une réparation par du personnel qualifié ou un remplacement par Bodypoint. En aucune circonstance ce produit ne doit être modifié ou réparé par des personnes non qualifiées. La santé et la sécurité de l'utilisateur en dépendent !

**🧺🗑️🔄🚫 NETTOYAGE HABITUEL :**  
Lavage en machine à 60°C (140°F) en utilisant de la lessive. Séchage en machine ou séchage par égouttement. Ne pas repasser.

**MISE AU REBUT :** Le produit est fabriqué à partir de matériaux qui peuvent être éliminés en toute sécurité sans précautions particulières à la fin de leur durée de vie.

**GARANTIE :** Ce dispositif est assorti d'une garantie limitée à vie contre les défauts d'exécution ou de fabrication dans le cadre d'utilisation normale par le consommateur initial. Contacter le fournisseur ou Bodypoint pour faire valoir la garantie.

Pour plus d'information sur ce produit ou d'autres produits Bodypoint, ou pour consulter la liste des distributeurs en dehors des États-Unis, rendez-vous sur [www.bodypoint.com](http://www.bodypoint.com).

**BP** Bodypoint®

**EC REP**

Bodypoint Europe BV  
Kerkstraat 29  
7396 PD Terwolde  
The Netherlands

**CE**

**MD** Dispositif  
médical

558 First Ave. S., Suite 300 | Seattle, WA 98104 | 206.405.4555 | 800.547.5716 | [www.bodypoint.com](http://www.bodypoint.com)

# Wadenstütze für Duschstuhl

INSTALLATIONS- UND GEBRAUCHSANLEITUNG

ART NOS. BB216-22MM, BB218-22MM, BB220-22MM

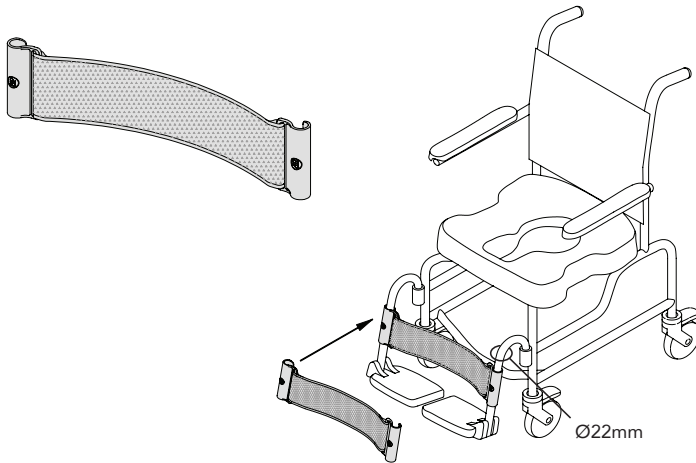

**⚠ WARNHINWEIS!** Wenn ein schwerwiegender Vorfall im Zusammenhang mit der Verwendung dieses Produkts auftritt, muss dieser dem Hersteller (Bodypoint, Inc.) und der örtlichen zuständigen Behörde gemeldet werden.

**WARTUNG:** Prüfen Sie die Nähte, das Gurtband und die Polster regelmäßig auf Abnutzungserscheinungen. Wenden Sie sich bei deutlichen Abnutzungserscheinungen an den Hersteller, der eine Reparatur oder einen Ersatz durch Bodypoint veranlassen wird. Das Produkt darf keinesfalls von nicht qualifizierten Personen verändert oder repariert werden – die Gesundheit und Sicherheit des Benutzers hängen an diesem Gurt!

**🧺🧼🧻🧼 REGELMÄSSIGES REINIGEN:** Maschinenwäsche, heiß, 60°C (140°F) mit Waschmittel. Trocknen im Wäschetrockner oder Lufttrocknung. Nicht bügeln.

**ABFALL/ENTSORGUNG:** Das Produkt besteht aus Materialien, die am Ende ihrer Lebensdauer ohne besondere Vorsichtsmaßnahmen sicher entsorgt werden können.

**GARANTIE:** Für dieses Produkt besteht eine eingeschränkte Gewährleistung auf Fehler in Material und Verarbeitung, die bei bestimmungsgemäßem Gebrauch durch den ursprünglichen Kunden entstehen. Wenden Sie sich im Garantiefall an den Lieferant oder Bodypoint.

Weitere Informationen über Bodypoint Produkte und eine Liste der Vertreter außerhalb der USA befinden sich auf der Webseite [www.bodypoint.com](http://www.bodypoint.com).

**BP** Bodypoint®

EC REP

Bodypoint Europe BV  
Kerkstraat 29  
7396 PD Terwolde  
The Netherlands

CE

MD Medizinprodukt

558 First Ave. S., Suite 300 | Seattle, WA 98104 | 206.405.4555 | 800.547.5716 | [www.bodypoint.com](http://www.bodypoint.com)

# Supporto per il polpaccio della sedia da doccia

ISTRUZIONI PER L'INSTALLAZIONE E L'USO

ART NOS. BB216-22MM, BB218-22MM, BB220-22MM

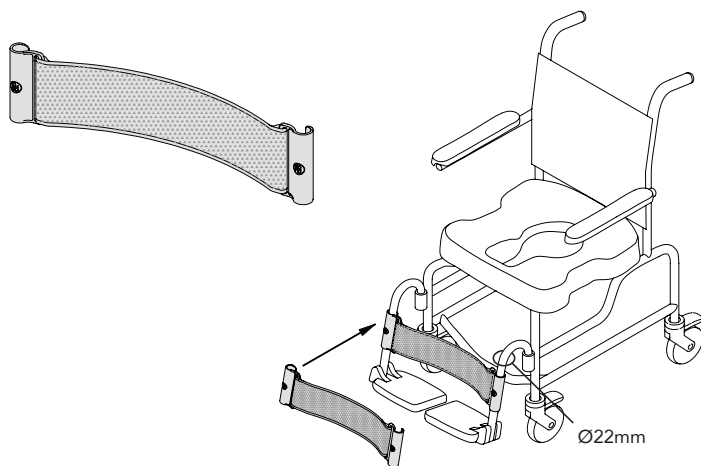

**⚠ ATTENZIONE!** Se si verifica un incidente grave correlato all'uso di questo prodotto, deve essere segnalato al produttore (Bodypoint, Inc.) e all'autorità competente locale.

**MANUTENZIONE:** Controllare periodicamente che le cuciture, il tessuto e le imbottiture non siano usurati. Se si rilevano segni di usura, contattare il fornitore per una riparazione qualificata o per la sostituzione da parte della Bodypoint. In nessun caso il prodotto deve essere alterato o riparato da persone non qualificate: ne va della salute e della sicurezza dell'utente!

**🧺🧼🔄🚰 LAVAGGIO ORDINARIO:** Lavaggio in lavatrice, a caldo, 60 °C (140°F), detersivo per bucato. Asciugare in asciugatrice o all'aria aperta. Non stirare.

**SCARTO/SMALTIMENTO:** Il prodotto è realizzato in materiali che possono essere smaltiti in modo sicuro senza particolari precauzioni al termine della sua vita utile.

**GARANZIA:** Il prodotto è coperto da una garanzia a vita limitatamente a difetti dei materiali e di fabbricazione che sorgano durante il normale impiego da parte del consumatore originale. Per le richieste in garanzia, contattare il proprio fornitore o Bodypoint, Inc.

Per maggiori informazioni su questo o su altri prodotti BodyPoint, e per un elenco di distributori al di fuori degli USA, visitare [www.bodypoint.com](http://www.bodypoint.com)

**BP** Bodypoint®

EC REP

Bodypoint Europe BV  
Kerkstraat 29  
7396 PD Terwolde  
The Netherlands

CE

MD Dispositivo medico

558 First Ave. S., Suite 300 | Seattle, WA 98104 | 206.405.4555 | 800.547.5716 | [www.bodypoint.com](http://www.bodypoint.com)

# Leggstøtte for dusjstol

## MONTERINGS- OG BRUKSANVISNING

ART NOS. BB216-22MM, BB218-22MM, BB220-22MM

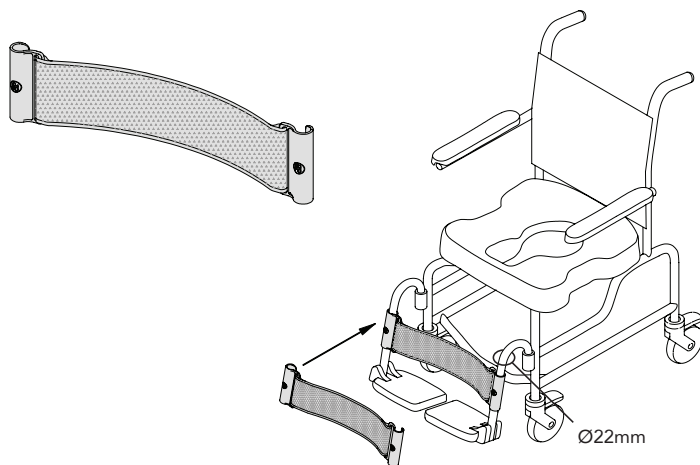

**⚠ ADVARSEL:** Hvis en alvorlig hendelse oppstår relatert til bruken av dette produktet, skal det rapporteres til produsenten (Bodypoint, Inc.) og lokale kompetente myndigheter.

**VEDLIKEHOLD:** Kontrollér sømmer, veving og puter regelmessig med hensyn på tegn på slitasje. Hvis det finnes betydelig slitasje, kan du ta kontakt med leverandøren for å kvalifisert reparasjon eller utskifting hos Bodypoint. Ikke under noen omstendighet skal dette produktet endres eller repareres av ukvalifisert personell. Dette kan innebære stor risiko for helse og sikkerhet!

**🧺🗑️🔄🧼 REGELMESSIG RENGJØRING:** Vaskes i maskin ved 60°C (140°F) med vaskeemiddel. Kan tromles eller henges til tork. Skal ikke strykes.

**SKROT/AVFALL:** Produktet er laget av materialer som kan avhendes på en sikker måte uten spesielle forholdsregler etter endt levetid.

**GARANTI:** Dette produktet er dekket av en begrenset livstidsgaranti mot feil i utførelse og materialer som måtte oppstå ved vanlig bruk av den opprinnelige forbruker. Ta kontakt med leverandøren eller Bodypoint, Inc. hvis du har krav som du mener skal dekkes under garantien.

Se [www.bodypoint.com](http://www.bodypoint.com) for ytterligere informasjon om andre produkter fra Bodypoint, samt en oversikt over forhandlere utenfor USA.



Bodypoint Europe BV  
Kerkstraat 29  
7396 PD Tenwolde  
The Netherlands



# Apoio da Barriga da Perna de Cadeira de Chuveiro

INSTRUÇÕES DO UTILIZADOR E DE INSTALAÇÃO

ART NOS. BB216-22MM, BB218-22MM, BB220-22MM

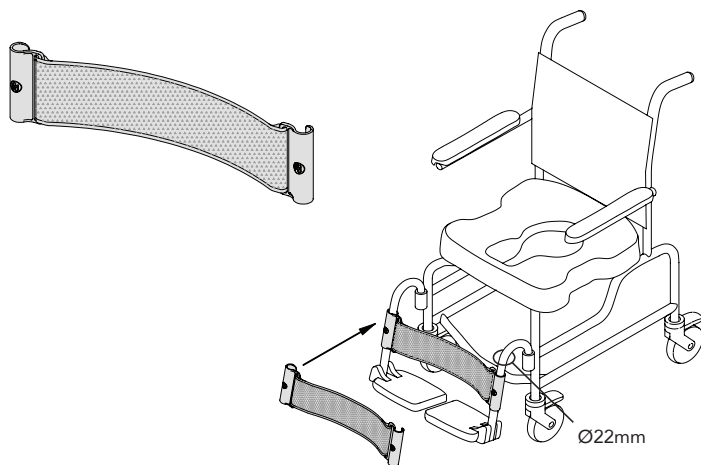

**⚠ AVISO!** Se ocorrer um incidente grave relacionado com a utilização deste produto, este deve ser comunicado ao fabricante (Bodypoint, Inc.) e à autoridade local competente.

**MANUTENÇÃO:** Verifique periodicamente se existem sinais de desgaste nas zonas cosidas, no forro e nas almofadas. Se encontrar um desgaste significativo, contactar o fornecedor para obter uma reparação qualificada ou a sua substituição pela Bodypoint. Em caso algum deve este produto ser alterado ou reparado por pessoas não qualificadas – a sua saúde e segurança dependem disso!

**🧺🧼🧻🧺 LIMPEZA REGULAR:** A lavagem à máquina, a quente, 60°C (140°F) usando detergente para a lavagem da roupa. Secar na máquina ou secar pendurado. Não passar a ferro.

**RASPAGEM/ELIMINAÇÃO:** o produto é feito de materiais que podem ser eliminados em segurança sem precauções especiais no final da sua vida útil.

**GARANTIA:** Este produto engloba uma garantia vitalícia limitada contra defeitos de fabrico e materiais sob utilização normal pelo comprador original. Contacte o fornecedor ou a Bodypoint, Inc. para reclamações da garantia.

Para mais informações sobre os produtos Bodypoint e uma lista de distribuidores fora dos EUA, consultar [www.bodypoint.com](http://www.bodypoint.com).

**BP** Bodypoint®

EC REP

Bodypoint Europe BV  
Kerkstraat 29  
7396 PD Terwolde  
The Netherlands

CE

MD Dispositivo médico

558 First Ave. S., Suite 300 | Seattle, WA 98104 | 206.405.4555 | 800.547.5716 | [www.bodypoint.com](http://www.bodypoint.com)



# Soporte para pantorrilla de silla para ducha

INSTRUCCIONES DE INSTALACIÓN Y PARA EL USUARIO

ART NOS. BB216-22MM, BB218-22MM, BB220-22MM

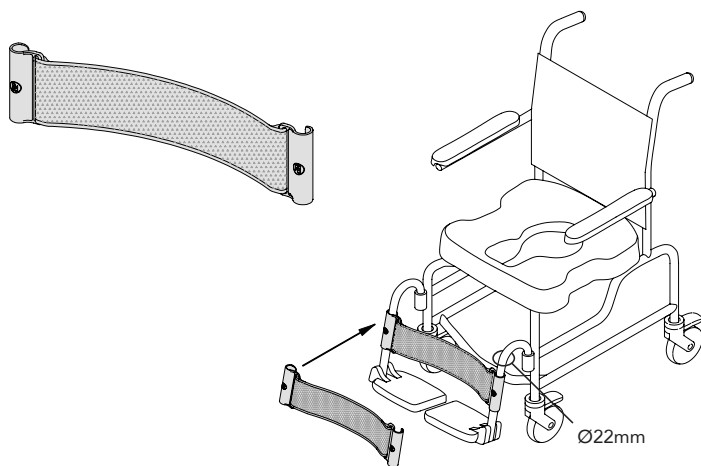

**⚠ ¡ADVERTENCIA!** Si se produce un incidente grave relacionado con el uso de este producto, debe informarse al fabricante (Bodypoint, Inc.) y a la autoridad local competente.

**MANTENIMIENTO:** Compruebe periódicamente posibles signos de desgaste en las costuras, tramado y almohadillas. Si hay excesivo desgaste, póngase en contacto con su suministrador para que Bodypoint realice una reparación o un cambio. Bajo ninguna circunstancia debe modificarse o repararse este producto por personal no cualificado, la salud y seguridad de los pacientes depende de ello.

**🧺🧼🧻🧼 LIMPIEZA REGULAR:** Lavado a máquina con agua caliente a 60°C (140°F) utilizando detergente. Secado en secadora o tendida. No planchar.

**RESTOS/DESECHOS:** El producto está fabricado con materiales que pueden desecharse de forma segura sin tomar precauciones especiales al final de su vida útil.

**GARANTÍA:** Este producto tiene una garantía limitada para toda la vida contra defectos de mano de obra y materiales derivados de un uso normal por el paciente original. Póngase en contacto con su suministrador o con Bodypoint si desea realizar reclamaciones bajo garantía.

Si desea obtener más información sobre productos de Bodypoint y una lista de distribuidores fuera de EE.UU., visite la página [www.bodypoint.com](http://www.bodypoint.com).

**BP Bodypoint®**

**EC REP**

Bodypoint Europe BV  
Kerkstraat 29  
7396 PD Terwolde  
The Netherlands

**CE**

**MD** Producto sanitario

558 First Ave. S., Suite 300 | Seattle, WA 98104 | 206.405.4555 | 800.547.5716 | [www.bodypoint.com](http://www.bodypoint.com)

# Duschstol vadstöd

## INSTALLATIONS- OCH BRUKSANVISNING

ART NOS. BB216-22MM, BB218-22MM, BB220-22MM

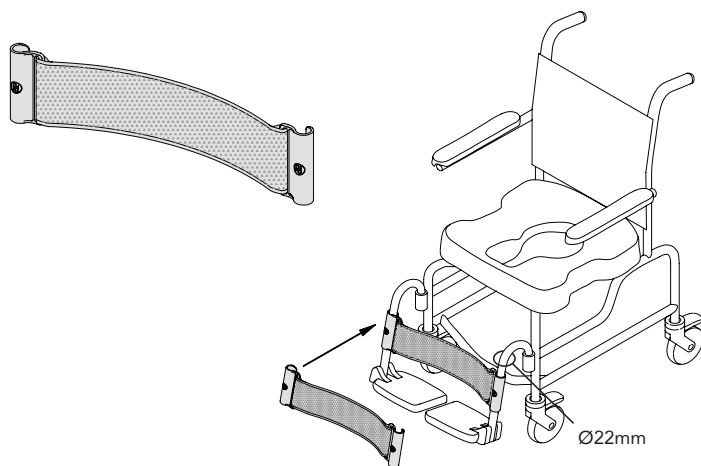

**⚠ VARNING!** Om en allvarlig incident inträffar i samband med användningen av denna produkt ska den rapporteras till tillverkaren (Bodypoint, Inc.) och den lokala tillsynsmyndigheten.

**UNDERHÅLL:** Kontrollera regelbundet eventuellt slitage på sömmar, remmar och dynor. Om betydande slitage upptäcks, kontakta din leverantör för reparation eller ersättning från Bodypoint. Under inga omständigheter skall produkten förändras eller repareras av icke behörig person – hälsa och säkerhet står på spel!

**🧺🧼🔄🚫 NORMAL RENGÖRING:**  
Maskintvätta i vatten 60°C (140°F). Använd inte blekmedel. Hängtorka eller torktumla utan värme.

**SKROTNING/KASSERING:** Produkten är tillverkad av material som kan kasseras på ett säkert sätt utan särskilda försiktighetsåtgärder i slutet av dess livslängd.

**GARANTI:** Produkten har en livstidsgaranti mot brister i tillverkning och material som kan uppstå vid normal användning av den ursprungliga användaren. Kontakta din leverantör eller Bodypoint i garantiärenden.

Läs mer om denna och andra produkter från Bodypoint på [www.bodypoint.com](http://www.bodypoint.com) och [www.hea.se](http://www.hea.se).



Bodypoint Europe BV  
Kerkstraat 29  
7396 PD Terwolde  
The Netherlands



# Kuitsteun voor douchestoel

INSTALLATIE- EN GEBRUIKERSHANDLEIDING

ART NOS. BB216-22MM, BB218-22MM, BB220-22MM

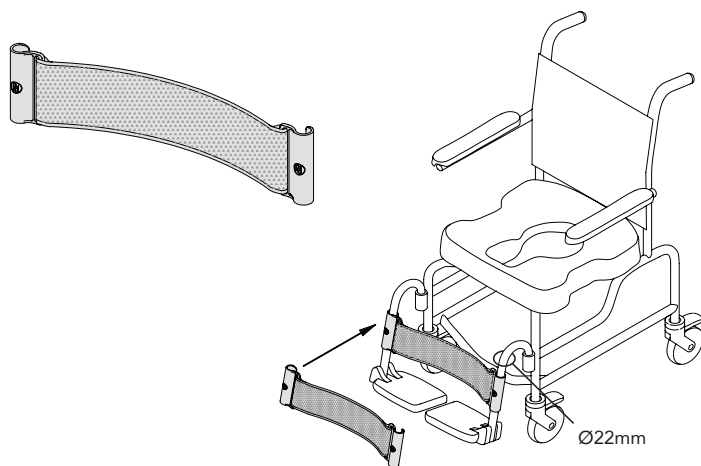

**⚠ WAARSCHUWING!** Als er zich een ernstig incident voordoet in verband met het gebruik van dit product, moet dit aan de fabrikant (Bodypoint, Inc.) en de lokale bevoegde autoriteit worden gemeld.

**ONDERHOUD:** Controleer regelmatig of de riemen nog in goede staat zijn. Als er slijtage wordt geconstateerd, neem dan contact op met uw leverancier voor deskundige reparatie of vervanging door Bodypoint. De gordel dient in geen enkel geval in behandeling genomen te worden door ondeskundige reparateurs, aangezien veiligheid en gezondheid hier afhankelijk van zijn!

**♻️ ⚠️ 🧼 🚫 REGULIERE REINIGING:** In de machine wassen, heet, 60°C (140°F) met behulp van een wasmiddel. Drogen in een droogtrommel of aan de lijn. Niet strijken.

**AFVAL/AFVOER:** Het product is gemaakt van materialen die aan het einde van de bruikbare levensduur veilig kunnen worden afgevoerd zonder speciale voorzorgsmaatregelen.

**GARANTIE:** Voor dit product geldt een beperkte levenslange garantie tegen materiaal- en fabrieksfouten die optreden bij normaal gebruik bij de originele gebruiker. Neem contact op met uw leverancier of met Bodypoint voor garantieclaims.

Kijk voor meer informatie over Bodypointproducten en voor een overzicht van verkooppunten buiten de VS op [www.bodypoint.com](http://www.bodypoint.com).

**BP** Bodypoint®

EC REP

Bodypoint Europe BV  
Kerkstraat 29  
7396 PD Terwolde  
The Netherlands

CE

MD Medisch hulpmiddel

558 First Ave. S., Suite 300 | Seattle, WA 98104 | 206.405.4555 | 800.547.5716 | [www.bodypoint.com](http://www.bodypoint.com)

# Opora pro lýtko na sprchové křeslo

INSTALACE A POKYNY PRO UŽIVATELE

ART NOS. BB216-22MM, BB218-22MM, BB220-22MM

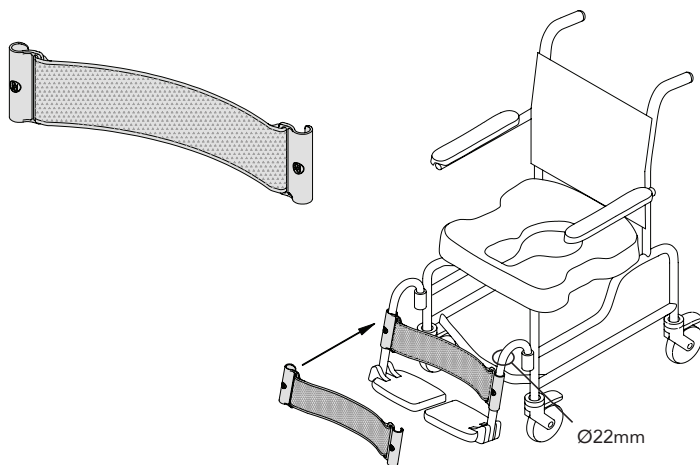

**VAROVÁNÍ!** Pokud dojde k závažné nežádoucí příhodě související s použitím tohoto výrobku, je třeba ji nahlásit výrobci (Bodypoint, Inc.) a místnímu kompetentnímu orgánu.

**ÚDRŽBA:** Pravidelně kontrolujte zda švy, popruhy a podložky nevykazují známky opotřebení. Pokud zjistíte výrazné opotřebení, kontaktujte svého dodavatele, který provede kvalifikovanou opravu nebo výměnu výrobků Bodypoint. Za žádných okolností nesmí být tento produkt upravován nebo opravován nequalifikovanými osobami – závisí na něm zdraví a bezpečnost uživatelů!

**BĚŽNÉ ČIŠTĚNÍ:** Možno prát v přece, za horka při 60 °C (140 °F) s pracím práškem. Sušte v bubnové sušičce nebo nechte uschnout. Nežehlete.

**SEŠROTOVÁNÍ / LIKVIDACE:** Výrobek je vyroben z materiálů, které lze na konci životnosti bezpečně zlikvidovat bez zvláštních opatření.

**ZÁRUKA:** Na tento výrobek se vztahuje omezená celoživotní záruka na vady zpracování a materiálu, které se vyskytnou při běžném používání původním spotřebitelem. V případě reklamace se obraťte na dodavatele nebo společnost Bodypoint.

Další informace o výrobcích společnosti Bodypoint a seznam distributorů mimo USA najdete na stránkách [www.bodypoint.com](http://www.bodypoint.com).

**BP** Bodypoint®

EC REP

Bodypoint Europe BV  
Kerkstraat 29  
7396 PD Terwolde  
The Netherlands

CE

MD Zdravotnický  
prostředek

558 First Ave. S., Suite 300 | Seattle, WA 98104 | 206.405.4555 | 800.547.5716 | [www.bodypoint.com](http://www.bodypoint.com)

# Podpora za stol za tuširanje

NAVODILA ZA NAMESTITEV IN UPORABO

ART NOS. BB216-22MM, BB218-22MM, BB220-22MM

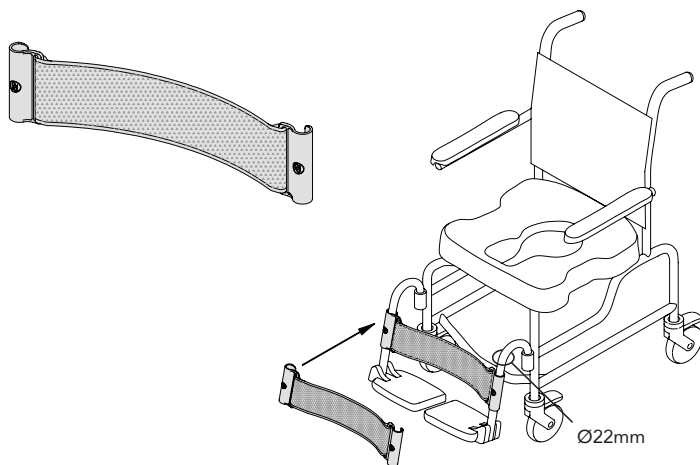

**⚠ OPOZORILO!** Če v povezavi z uporabo tega izdelka pride do resnega dogodka, je treba o njem poročati proizvajalcu (Bodypoint, Inc.) in lokalnemu pristojnemu organu.

**VZDRŽEVANJE:** Redno preverjajte izdelek za znake obrabe na šivih, pasu in blazinicah. Če najdete močno obrabo, se obrnite na svojega dobavitelja za strokovno popravilo ali zamenjavo s strani podjetja Bodypoint. V nobenem primeru tega izdelka ne smejo spreminjati ali popravljati nepooblaščen osebe – od tega sta odvisna zdravje in varnost!

**🧺🧼🚰🚫 REDNO ČIŠČENJE:** Perite v pralnem stroju v vroči vodi pri temperaturi 60 °C (140 °F) z detergentom za perilo. Posušite v stroju za sušenje perila ali obesite brez ožemanja. Likanje ni dovoljeno.

**ODPADKI/ODSTRANJEVANJE:** Izdelek je izdelan iz materialov, ki se lahko na koncu življenjske dobe varno zavržejo brez posebnih previdnostnih ukrepov.

**GARANCIJA:** Ta izdelek ima omejeno doživljenjsko garancijo na napake pri izdelavi in materiale, ki temelji na običajni uporabi s strani prvotnega uporabnika. V primeru garancijskih zahtevkov se obrnite na svojega dobavitelja ali podjetje Bodypoint.

Več informacij v Bodypoint izdelkih in seznam dobaviteljev izven ZDA najdete na spletni strani [www.bodypoint.com](http://www.bodypoint.com).

**BP** Bodypoint®

EC REP

Bodypoint Europe BV  
Kerkstraat 29  
7396 PD Terwolde  
The Netherlands

CE

MD Medicinski pripomoček

558 First Ave. S., Suite 300 | Seattle, WA 98104 | 206.405.4555 | 800.547.5716 | [www.bodypoint.com](http://www.bodypoint.com)

# Опора для икроножной гофры на колпаке для душа

ru

РУКОВОДСТВО ПО КРЕПЕЖУ И ПРИМЕНЕНИЮ

ART NOS. BB216-22MM, BB218-22MM, BB220-22MM

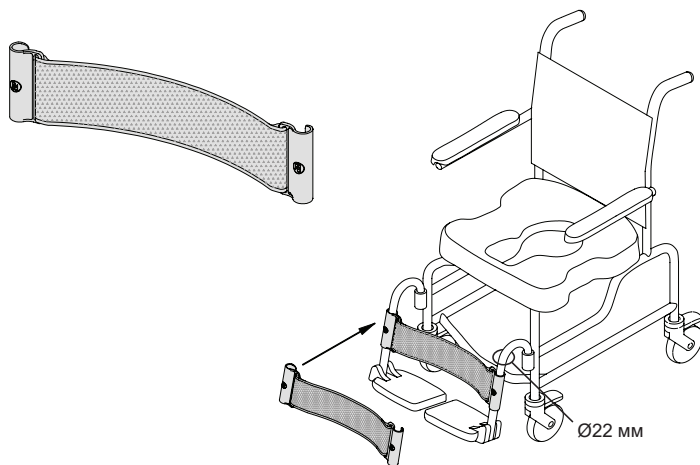

**⚠ ВНИМАНИЕ!** В случае серьезного инцидента, связанного с использованием данного изделия, следует известить об этом производителя (Bodypoint, Inc.) и местный компетентный орган.

**ТЕХНИЧЕСКОЕ ОБСЛУЖИВАНИЕ.** Периодически проверяйте изделие на наличие признаков износа швов, лямок и подкладок. При обнаружении значительного износа обратитесь к местному поставщику Bodypoint для квалифицированного ремонта или замены изделия. Ни при каких обстоятельствах данное изделие не должно видоизменяться или ремонтироваться неквалифицированным специалистом — от этого зависит здоровье и безопасность пользователя!

**🧺🧼🔄 РЕГУЛЯРНАЯ ЧИСТКА ИЗДЕЛИЯ.** Машинная стирка в горячей воде, 60 °C (140 °F) с использованием средства для стирки. Сушить в стиральной машине или без отжима. Не гладить.

**УТИЛИЗАЦИЯ.** Изделие изготовлено из материалов, которые можно безопасно утилизировать без особых мер предосторожности по окончании срока использования.

**ГАРАНТИЯ.** На данное изделие распространяется ограниченная пожизненная гарантия от дефектов изготовления и материалов, возникающих при использовании по назначению первоначальным потребителем. С требованиями по гарантии обращайтесь к местному поставщику или представителю Bodypoint.

Дополнительную информацию об изделиях Bodypoint и список дистрибьюторов за пределами США см. на сайте [www.bodypoint.com](http://www.bodypoint.com).

**BP** Bodypoint®

EC REP

Bodypoint Europe BV  
Kerkstraat 29  
7396 PD Terwolde  
The Netherlands

CE

MD Медицинский прибор

558 First Ave. S., Suite 300 | Seattle, WA 98104 | 206.405.4555 | 800.547.5716 | [www.bodypoint.com](http://www.bodypoint.com)

# シャワー椅子用ふくらはぎ保持装置

取付・取扱説明書

ART NOS. BB216-22MM, BB218-22MM, BB220-22MM

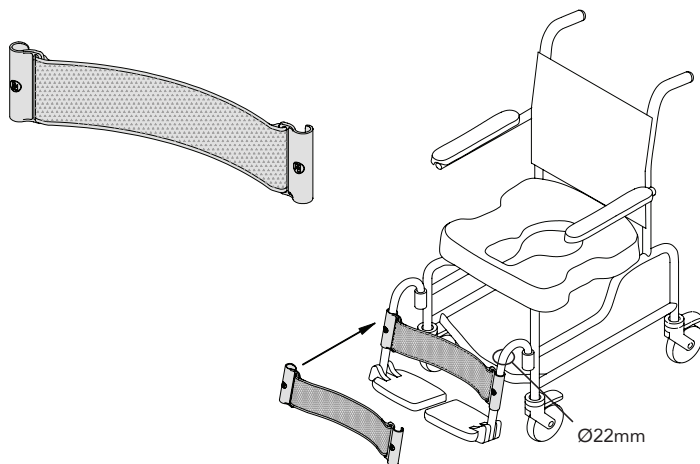

**⚠ 警告!** 本製品の使用に伴い重大なインシデントが発生した場合は、製造元 (Bodypoint, Inc.) および現地の監督当局に報告する必要があります

**メンテナンス:** 縫い目、ウェビング、パッドに摩耗の兆候がないか、定期的に点検してください。大きな摩耗があった場合は、サプライヤーに連絡してBodypointの認定修理または交換を受けてください。いかなる場合も、資格のない人がこの製品を変更したり、修理したりしないでください。健康と安全がそれにかかっています!

**🧼🔄🚰🚰 洗浄:** 洗濯機洗い、温水、60°C (140°F)。漂白しないこと。乾燥機乾燥、低温、またはそのまま干して乾燥。アイロンをかけること。(洗濯中は製品を布袋に入れ、製品やマシンに傷が付かないようにしてください。)

**処分/廃棄:** 製品は寿命が終了した時点で、特別の注意を必要とすることなく安全に廃棄できる材質で作られています。

**保証:** この製品には、オリジナルの消費者による正常な使用から生ずる材料および仕上がりにおける瑕疵に対する生涯限定保証が付いています。保証請求については、サプライヤーまたはBodypointに連絡してください。

Bodypoint製品の詳細情報、および米国外の販売代理店の一覧は、[www.bodypoint.com](http://www.bodypoint.com) をご覧ください。

**BP Bodypoint®**

**EC REP**

Bodypoint Europe BV  
Kerkstraat 29  
7396 PD Terwolde  
The Netherlands

**CE**

**MD**

医療機器

558 First Ave. S., Suite 300 | Seattle, WA 98104 | 206.405.4555 | 800.547.5716 | [www.bodypoint.com](http://www.bodypoint.com)

# 淋浴椅小腿支撑带

安装和使用者说明

ART NOS. BB216-22MM, BB218-22MM, BB220-22MM

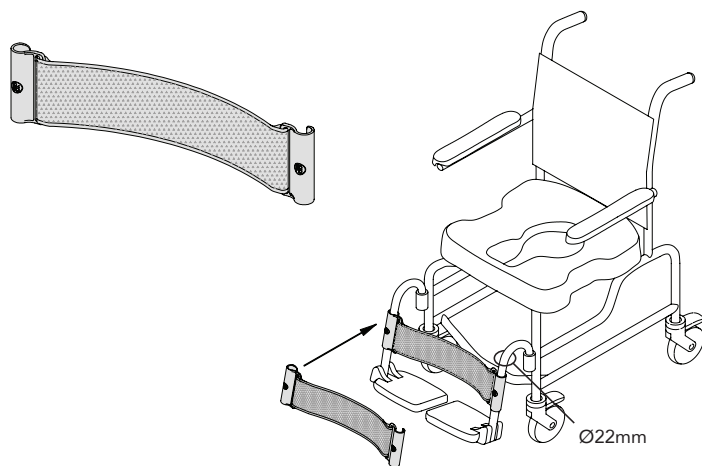

**⚠ 警告!** 如果发生与本产品有关的严重事件, 应报告给制造商 (Bodypoint, Inc.) 及当地主管部门。

**维护:** 定期检查缝合部位、织带和衬垫是否有磨损迹象。如果发现明显磨损, 请联系您的供应商, 由 Bodypoint 提供合格的修理或更换。任何情况下不得由非合格人员修改或修理本产品 - 这关系到您的健康和安全!

**🧺 清洗:** 温水 60°C (140°F) 机洗。切勿漂白。低温烘干或悬挂滴干。切勿熨烫。(在洗涤时将产品置于布袋内有助于防止产品与机器发生刮擦)。

**废弃/处置:** 本产品由可在使用寿命结束时安全处置的材料制成, 无特殊注意事项。

**担保:** 本产品针对原始消费者正常使用下出现的工艺和材料缺陷提供有限终身保修。有关保修索赔, 请联系您的供应商或 Bodypoint。

有关 Bodypoint 产品的更多信息以及美国境外的分销商列表, 请访问 [www.bodypoint.com](http://www.bodypoint.com)。

**BP Bodypoint®**

**EC REP**

Bodypoint Europe BV  
Kerkstraat 29  
7396 PD Terwolde  
The Netherlands

**CE**

**MD**

医疗设备

558 First Ave. S., Suite 300 | Seattle, WA 98104 | 206.405.4555 | 800.547.5716 | [www.bodypoint.com](http://www.bodypoint.com)